

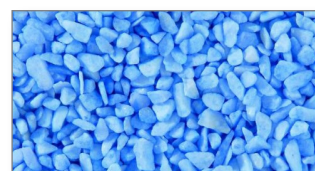

Pneumatické hadicové ventily série VM

Provedení hrdla DN10-50

Air operated Pinch Valves of VM Series

Socket type DN10-50



 **Optimální řešení armatur pro abrazivní, korozivní a vláknité produkty, jako jsou např. granuláty, prášky, suspenze, kaly, prachy apod.**

Průmyslové oblasti:

- Vinařství
- Farmacie
- Potravinářský průmysl
- Nápoje
- Chemický průmysl
- Zpracování mořských produktů a mnoho dalších

 **The ideal valve solution for abrasive, corrosive and fibrous products like granules, powders, suspensions, sludge/slurries, dust and so on.**

Industrial areas:

- Wine Industry
- Pharmaceutical Industry
- Food Industry
- Beverage Industry
- Chemical Industry
- Offshore Industry and many more

Pneumatické hadicové ventily série VM

Air operated Pinch Valves of VM Series

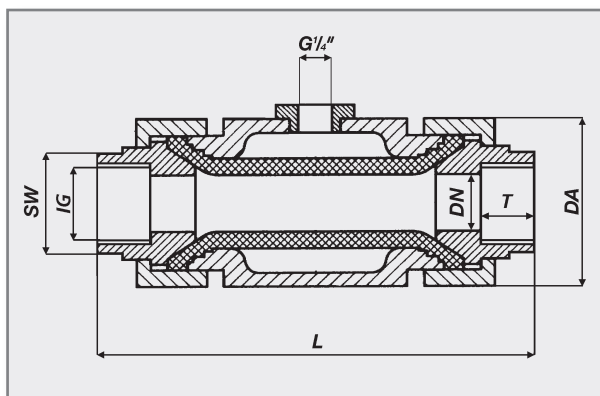

- Volný průchod produktů
- Optimální utěsnění
- Minimální třecí odpor
- Nedochází k ucpání
- Nízká hmotnost

- Free passage
- Optimum tightness
- Low resistance
- No plugging
- Low weight

DN (mm)	IG (inch)	T (mm)	SW (mm)	L (mm)	DA (mm)	PS max. (bar)
10	G $\frac{3}{8}$ "	16	24	122	46	6
15	G $\frac{1}{2}$ "	18	36	134	60	6
20	G $\frac{3}{4}$ "	19	36	140	60	6
25	G1"	20	46	145	75	6
32	G1 $\frac{1}{4}$ "	25	52	170	85	6
40	G1 $\frac{1}{2}$ "	26	65	200	100	6
50	G2"	24	80	213	120	6

Suroviny / materiály:

Kryt:

PVC

Hliník + ušlechtilá ocel na vyžádání

Hrdlo:

PVC

Ušlechtilá ocel, POM na vyžádání

Manžety:

Přírodní kaučuk (NR) otěru odolný, NR potraviny, NBR, NBR potraviny, silikon, EPDM, EPDM potraviny, FPM, CR, CSM

Min. diferenční tlak na uzavírání ventilu:

2-4 bary (různé dle jmenovitého průměru/elastomeru)

Příslušenství hadicových ventilů naleznete v našem datové listě "Příslušenství armatur".

Materials:

Valve body:

PVC

Aluminium, stainless steel upon request

Socket:

PVC

Stainless steel, POM upon request.

Sleeves:

Natural rubber (NR) anti-abrasive, NR food quality, NBR, NBR food, EPDM, EPDM food, silicone, FPM, CR, CSM

Min. differential pressure to close the valve:

2-4 bar (varies depending on diameter/sleeve)

Pinch Valve Accessories to be found on our data sheet "Pinch Valve Accessories".

Technické změny vyhrazeny.

Technical details subject to change without notice.

AKO Armaturen & Separationstechnik GmbH

D-65468 Trebur-Astheim ▪ Adam-Opel-Str. 5 ▪ Telefon/Phone: +49 6147 9159-0 ▪ Fax: +49 6147 9159-59

E-Mail: ako@ako-armaturen.de ▪ Internet: www.cestine.ako-armaturen.de / www.pinch-valve.com